

CMR-1031-2T-2HP

ZUBEHÖR
BELÜFTUNGS-
SYSTEME

SYMAGA
SILOS

DATT 1.1
VERSION 1
COD. 30CMR10312
05/11/2019

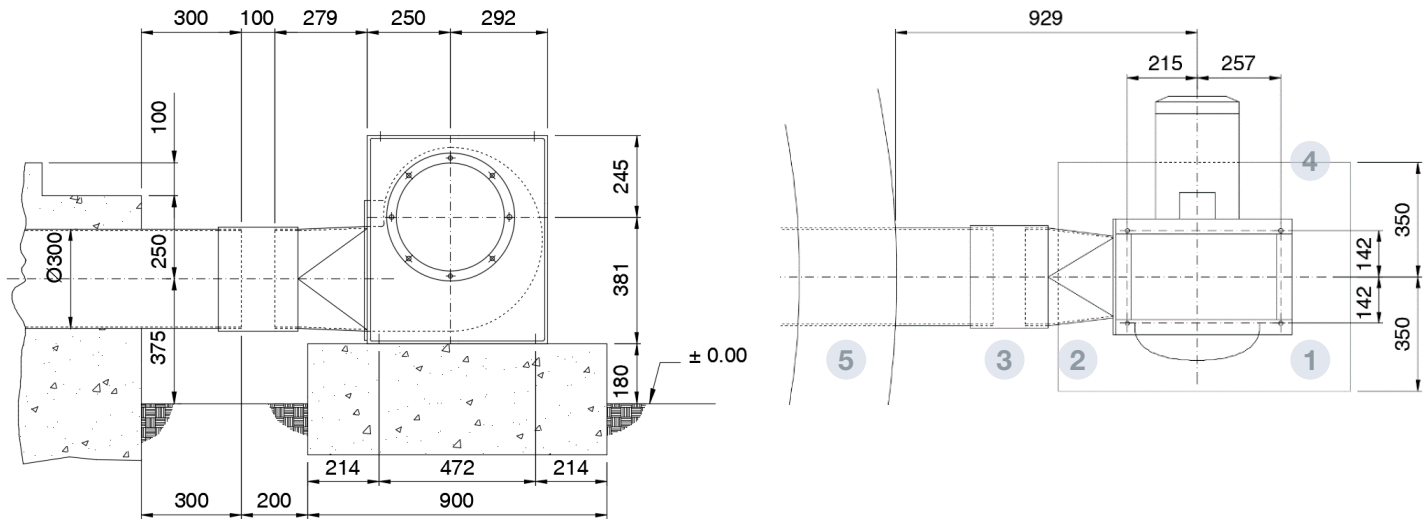

BESCHREIBUNG

Zentrifugallüfter mit dem Mitteldruck und einfacher Saugrohr von großer Robustheit, ausgestattet mit der Rückwärtsschaufelturbine. Korrosionsschutz in polymerisiertem Polyesterharz bei 190 °C.

Nach dem Entfetten mit phosphatfreier nanotechnologischer Behandlung.

TECHNISCHE MERKMALE		MOTORDATEN	
Effizienz	54,5%	Mechanische Nennleistung (kW)	1,50
Wirkungsgrad N	64,0	Hz /Phasen	50/3
Messkategorie	A	Motor (rpm)	2770
Effizienzklasse	Statisch	Pfosten	2
Spezifisches Verhältnis	1,01	Maximaler Strom(A) 230 V	5,34
Durchfluss (m ³ / h)	2553	Maximaler Strom(A) 400 V	3,07
Druck (mmca)	98	Motorschutz	IP55
Elektrische Leistung (kW)	1,25	Motorrahmengröße	90
Geschwindigkeit (U / min)	2845	Motorwirkungsgrad	IE3
Verstellgetriebe	VSD nicht erforderlich	Lufttemperaturgrenze	-20 °C → +120 °C
		Maximaler Strom(m ³ /h)	5160
		Geschwindigkeit(rpm)	2875
		Gewicht ca.(kg)	48
<ul style="list-style-type: none"> Daten am Punkt maximaler Effizienz 		<ul style="list-style-type: none"> Daten können sich ändern. Bitte beziehen Sie sich auf das Motortypenschild 	

TEILE

- 1 LÜFTER
- 2 ÜBERGANG
- 3 FLEXIBLE VERBINDUNG
- 4 SCHRÄGFUGE
- 5 ROHR AUF FUNDAMENT (NICHT GELIEFERT DURCH SYMAGA)

