

HCDF-40-4T-0.25kW

ОПЦИОНАЛЬНЫЕ  
КОМПЛЕКТУЮЩИЕ  
СИСТЕМЫ  
АЭРАЦИИ



СТРАНИЦА 5.47

ВЕРСИЯ 1

COD.

15/10/2019

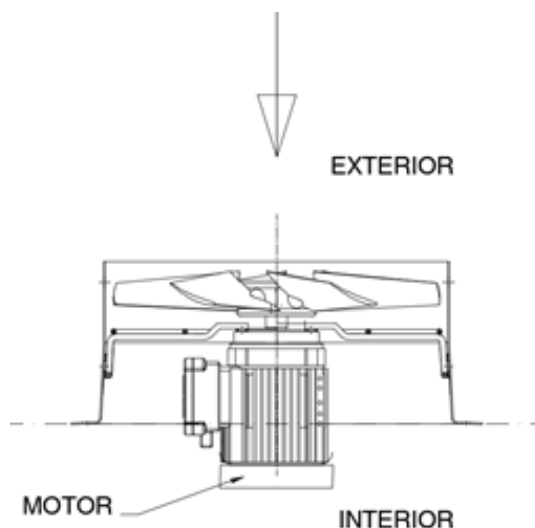

## ОПИСАНИЕ

Спиральный каналный вентилятор. Подготовлен для установки в корпус аэрационного сопла.

Антикоррозийное покрытие с краской АТЕХ, без железных компонентов, в полиэфирной смоле, полимеризованной при 190°C.

После обезжиривания с применением безфосфатной нанотехнологической обработки.

ДАННЫЕ ДВИГАТЕЛЯ	
Номинальная механическая мощность (кВт)	0,25
Гц / фазы	50/3
Двигатель (об / мин)	1420
СТОЛБЫ	4
Максимальный ток (А) 400В	0,75
Максимальный ток (А) 230 В	1,30
Защита двигателя	IP55
Типоразмер двигателя	71
КПД двигателя	Исключенный IE3
Сертификация	ATEX 22
Категория	F
Предельная температура воздуха	-20 °C → +50 °C
Максимальный расход (м³/ч)	4415
Вес ок. (Кг)	12,50
Данные могут меняться, см. паспортную таблицу двигателя	

