

ТЕХНИЧЕСКИЕ ХАРАКТЕРИСТИКИ

Классифицируются в соответствии с системой подключения силоса.

Опоры используются:

A МЕМБРАННЫЙ ДЕТЕКТОР

Этот детектор установлен непосредственно на стене силоса и не имеет опоры

B НАСТЕННЫЙ КРОНШТЕЙН РЕЗЬБОВОГО ДЕТЕКТОРА

Для минимальных или ёмкостных поворотных детекторов

ЧАСТИ И МАТЕРИАЛЫ

- Окрашенный листовой металл. S275 JR e = 5 мм
- Резьба
 - Ø (внеш.) = 55 мм
 - DIN 2986
 - Внутренняя резьба BSP GAS 1 1/2"

C РЕЗЬБОВАЯ ОПОРА ДЕТЕКТОРА ДЛЯ КРЫШИ / БУНКЕРА

Для маятниковых, ёмкостных или поворотных детекторов с удлинителем

ЧАСТИ И МАТЕРИАЛЫ

- Окрашенный листовой металл S275 JR e = 3 мм
- Резьба
 - Ø (внеш.) = 55 мм
 - DIN 2986
 - Внутренняя резьба BSP GAS 1 1/2" -1"
 - Для перехода от 1 1/2" до 1" рекомендуем использовать штырь (адаптер)

D ОПОРА ДЕТЕКТОРА ФЛАНЦЕВОГО ТИПА

Для радарных или специальных детекторов крыши

ЧАСТИ И МАТЕРИАЛЫ

- Квадратный фланец крепится к потолку. Оцинкованный лист S275 JR. e = 5 мм
- Оцинкованная стальная труба S275 JR. Ø(внеш) = 106 мм. e = 6 мм
- Круглый фланец - по требованию клиента. Оцинкованный лист S275 JR. e = 5 мм
- PN 100 DR 16. Геометрия согласно PN 60, PN 100 или PN 200

A

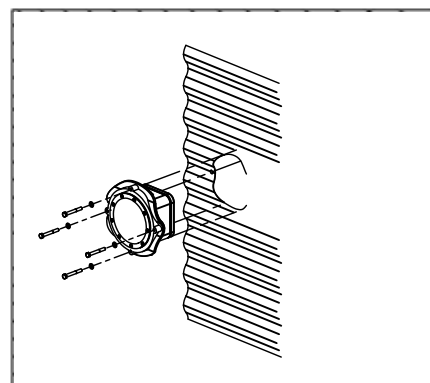

B

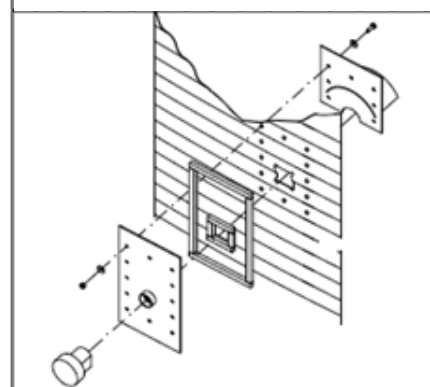

C

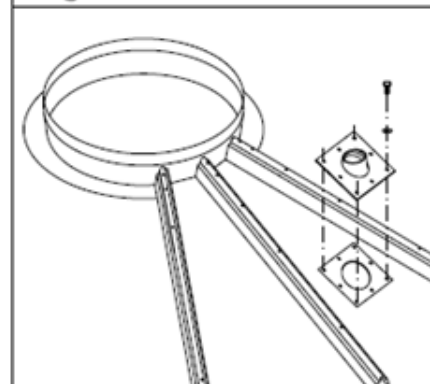

D

