

ÁNGULO DE CIERRE

ACCESORIOS CILINDRO



CARACTERÍSTICAS TÉCNICAS

Formado por un ángulo curvado (A) para el sellamiento cilindro – cimentación que es fijada a virolas y placas de anclaje.

Se envía junto a chapas de calce (B) para equilibrar la placa de anclaje.

Para el sellamiento entre ángulos de cierre (A) se utilizan los empalmes (C). Por presión se acoplan entre 2 ángulos de cierre y sellan su conexión.

En las uniones ángulo de cierre – placa de anclaje (D) y ángulo de cierre – cimentación (E) se dispone FOAM para mejorar la estanqueidad.

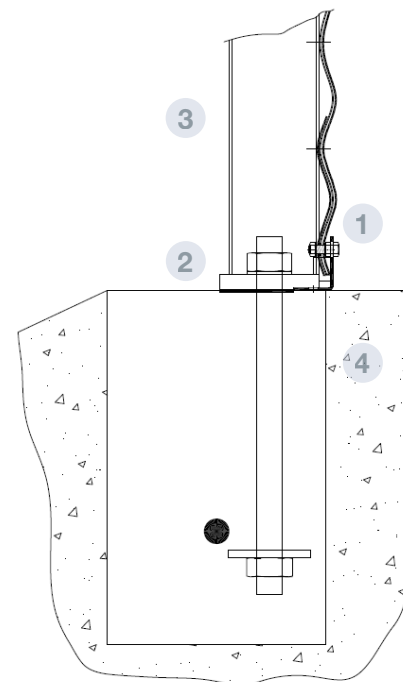

PARTES Y MATERIALES

- 1** **ÁNGULO DE CIERRE**
 - Se instala 1 por cada virola
 - Su longitud útil es de 2400 mm
 - MATERIAL: Acero galvanizado S280 GD Z600 MAC e= 3mm
- 2** **CHAPA DE CALCE**
 - Pletina de acero para equilibrar la placa de anclaje
 - Se envían por cada ángulo de cierre:
2 chapas de calce dimensiones: 160x75x2mm
2 chapas de calce dimensiones: 160x75x3mm
 - MATERIAL: Acero galvanizado S280 GD Z600 MAC
- 3** **EMPALMES**
 - Pletina cuadrangular para la unión y sellamiento entre ángulos de cierre
 - Dimensiones: 80x68x3mm
 - MATERIAL: Acero galvanizado S280 GD Z600 MAC

