

CAS-1250-2T-15HP

ZUBEHÖR  
BELÜFTUNGS-  
SYSTEME



BLATT 5.45  
VERSION 2. 17/07/2021

COD. 30CAS12502

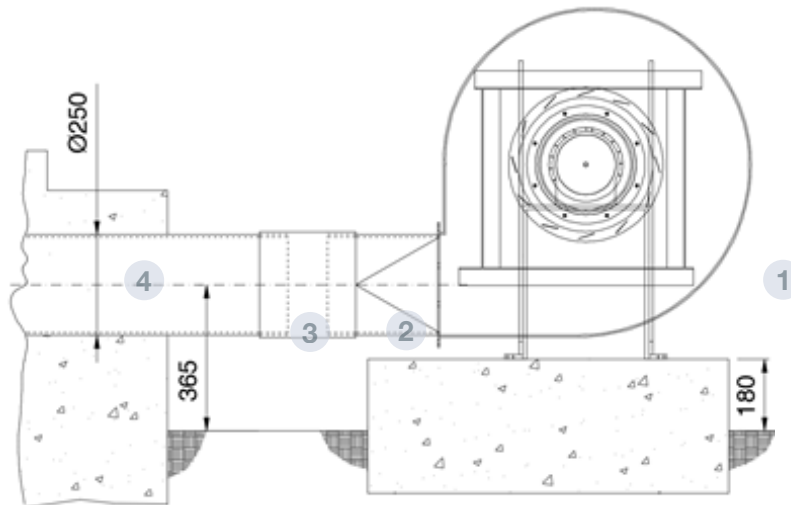

## BESCHREIBUNG

Zentrifugallüfter mit dem Hochdruck und einfacher Saugrohr mit Gehäuse und Turbine aus Stahlblech.  
Korrosionsschutz in polymerisiertem Polyesterharz bei 190 °C.

Nach dem Entfetten mit phosphatfreier nanotechnologischer Behandlung.

Am Boden des Silos, außen platziert, entweder mit den Belüftungskanälen, einem belüfteten Konus oder einem gesamten Belüftungsboden verbunden. Bei der Belüftung für ein Bunkersilo wird der Ventilator direkt an einen dafür vorbereiteten Bunkersektor

TECHNICAL CHARACTERISTICS		ENGINE DATA	
Durchfluss (m <sup>3</sup> / h)	9274	Mechanische Nennleistung(kW)	11
Geschwindigkeit(rpm)	2951	Maximaler Strom(m <sup>3</sup> /h)	12000
Effizienz	69	Hz / Phasen	50/3
WirkungsgradN	69	Motor (rpm)	2945
Messkategorie	B	Maximaler Strom(A) 400V	20
Effizienzkategorie	gesamt	Maximaler Strom(A) 690V	11,6
Spezifisches Verhältnis	1,03	Motorschutz	IP55
Druck (Pa)	2903	Motoreffizienz	IE3
Elektrische Leistung(kW)	10,838	Lufttemperaturgrenze	-20 °C → +120 °C
Verstellgetriebe	VSD nicht erforderlich	Gewicht ca.(kg)	252
		ErP 2015Konformität	2015
<ul style="list-style-type: none"> <li>Daten am Punkt maximaler Effizienz</li> </ul>		Daten können sich ändern Bitte beziehen Sie sich auf das Motortypenschild	

## TEILE

- 1 LÜFTER
- 2 ÜBERGANG
- 3 FLEXIBLE VERBINDUNG
- 4 ROHR AUF FUNDAMENT. NICHT GELIEFERT DURCH SYMAGA

