

CAS-1250-2T-15HP

ACCESSOIRES
SYSTÈME DE
VENTILATION



FICHE 5.45
VERSION 2. 17/07/2021

COD. 30CAS12502

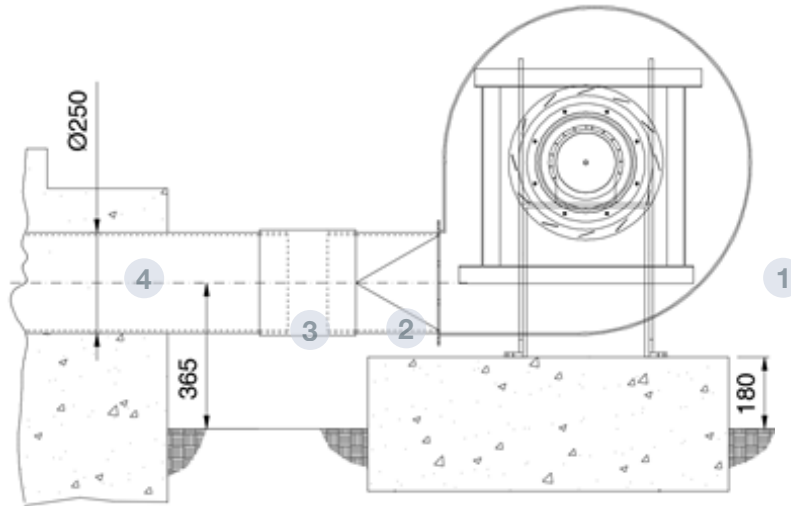

DESCRIPTION

Ventilateurs centrifuges à haute pression avec une simple aspiration avec enveloppe et turbine en tôle d'acier.

Finition anticorrosive dans la résine de polyester polymérisée à 190°C.

Dégraissant avant avec le traitement nanotechnologique sans phosphate.

Placé à la base du silo, à l'extérieur, soit relié aux canaux d'aération, soit à un cône ventilé, soit à un plancher d'aération totale.

Lorsque l'aération est pour un silo à trémie, le ventilateur est directement vissé sur un secteur de trémie préparé pour cela.

CARACTERISTIQUES TECHNIQUES		DONNÉES MOTEUR	
Débit (m ³ / h)	9274	Puissance mécanique nominale (kW)	11
Vitesse (rpm)	2951	Débit maximum (m ³ / h)	12000
performance	69	Hz / phases	50/3
Classe d'efficacité N	69	Moteur (rpm)	2945
Catégorie de mesure	B	Courant max (A) 400V	20
Catégorie d'efficacité	Total	Courant max (A) 690V	11,6
Relationspécifique	1,03	Protection moteur	IP55
Pression (Pa)	2903	Rendement moteur	IE3
Puissance électrique (kW)	10,838	Limiter les températures de l'air	-20 °C → +120 °C
Variateur de vitesse	VSD non nécessaire	Poids approx. (kg)	252
		Conformité ErP 2015	2015
<ul style="list-style-type: none"> Données établies au point d'efficacité maximale 		<ul style="list-style-type: none"> Les données peuvent changer, veuillez-vous référer à la plaque signalétique du moteur 	

LES PIÈCES

- 1 VENTILATEUR
- 2 TRANSITION
- 3 CONNEXION FLEXIBLE
- 4 TUBE SUR FONDATION . NON FOURNI PAR SYMAGA

