

Zentrifugallüfter mit dem Mitteldruck. CMR.
Zubehör. Kompletarstrukturen.

CMR-1031-2T-2HP

ZUBEHÖR
BELÜFTUNGS-
SYSTEME

SYMAGA
SILOS

DATT 1.1
VERSION 2. 17/06/2021

COD. 30CMR10312

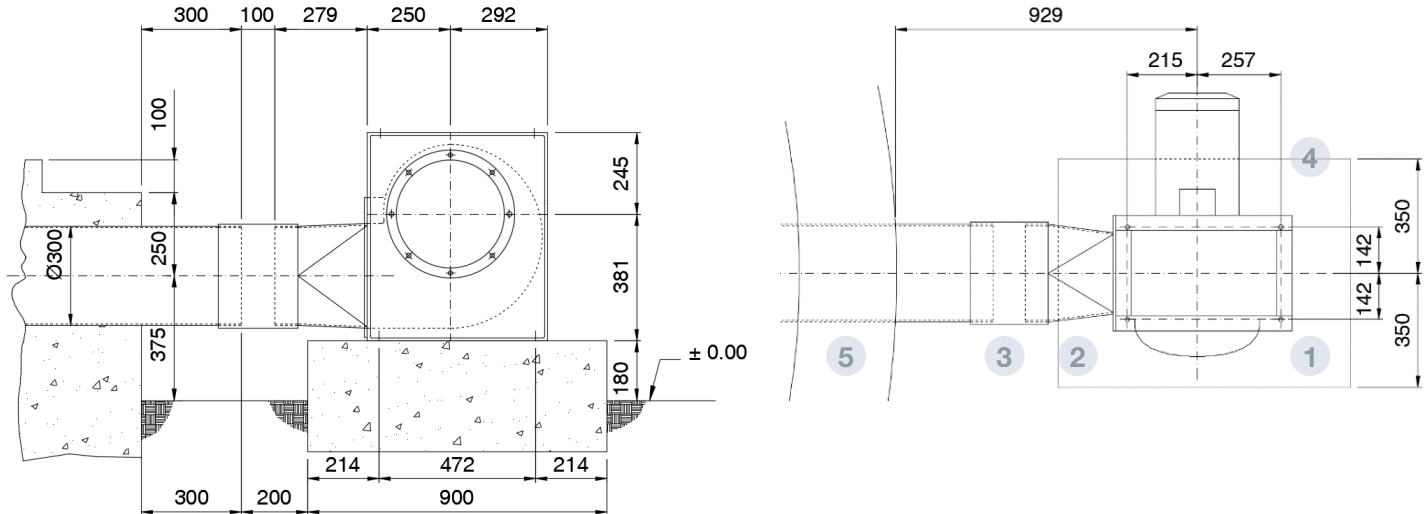

BESCHREIBUNG

Zentrifugallüfter mit dem Mitteldruck und einfacher Saugrohr von großer Robustheit, ausgestattet mit der Rückwärtsschaufelturbine. Korrosionsschutz in polymerisiertem Polyesterharz bei 190 °C.

Nach dem Entfetten mit phosphatfreier nanotechnologischer Behandlung.

Am Boden des Silos, außen platziert, entweder mit den Belüftungskanälen, einem belüfteten Konus oder einem gesamten Belüftungsboden verbunden. Bei der Belüftung für ein Bunkersilo wird der Ventilator direkt an einen dafür vorbereiteten Bunkersektor

TECHNISCHE MERKMALE		MOTORDATEN	
Effizienz	54,5%	Mechanische Nennleistung(kW)	1,50
Wirkungsgrad N	64,0	Hz/Phasen	50/3
Messkategorie	A	Motor (rpm)	2770
Effizienz-kategorie	Statisch	Pfosten	2
Spezifisches Verhältnis	1,01	Maximaler Strom(A) 230 V	5,34
Durchfluss (m ³ / h)	2553	Maximaler Strom(A) 400 V	3,07
Druck (mmca)	98	Motorschutz	IP55
Elektrische Leistung (kW)	1,25	Motorrahmengröße	90
Geschwindigkeit (U / min)	2845	Motorwirkungsgrad	IE3
Verstellgetriebe	VSD nicht erforderlich	Lufttemperaturgrenze	-20 °C → +120 °C
		Maximaler Strom(m ³ /h)	5160
		Geschwindigkeit(rpm)	2875
		Gewicht ca.(kg)	48
<ul style="list-style-type: none"> Daten am Punkt maximaler Effizienz 		<ul style="list-style-type: none"> Daten können sich ändern. Bitte beziehen Sie sich auf das Motortypenschild 	

TEILE

- 1 LÜFTER
- 2 ÜBERGANG
- 3 FLEXIBLE VERBINDUNG
- 4 SCHRÄGFUGE
- 5 ROHR AUF FUNDAMENT (NICHT GELIEFERT DURCH SYMAGA)

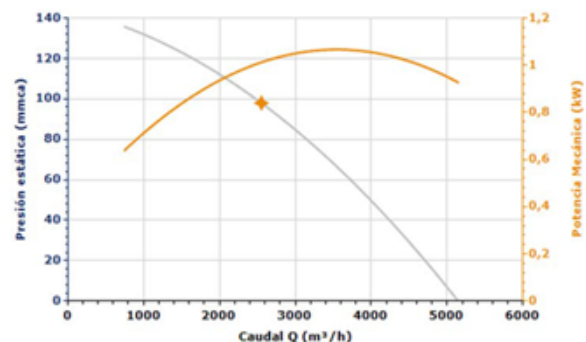

CMR-1135-2T-3HP

ZUBEHÖR
BELÜFTUNGS-
SYSTEME



DATT 5.39
VERSION 2. 17/06/2021

COD. 30CMR11352

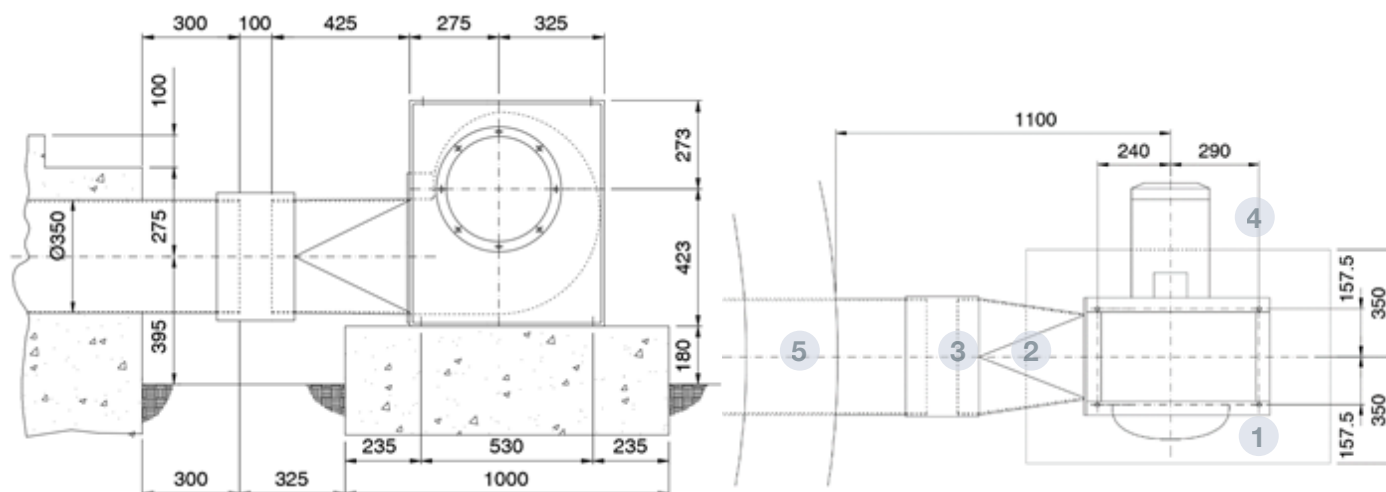

BESCHREIBUNG

Zentrifugallüfter mit dem Mitteldruck und einfacher Saugrohr von großer Robustheit, ausgestattet mit der Rückwärtschaufelturbine. Korrosionsschutz in polymerisiertem Polyesterharz bei 190 °C. Nach dem Entfetten mit phosphatfreier nanotechnologischer Behandlung.

TECHNISCHE MERKMALE		MOTORDATEN	
Effizienz	57,8%	Mechanische Nennleistung(kW)	2,20
Wirkungsgrad N	64,2	Hz /Phasen	50/3
Messkategorie	A	Motor (rpm)	2885
Effizienzklasse	Statisch	Pfosten	2
Spezifisches Verhältnis	1,01	Maximaler Strom(A) 230 V	7,32
Durchfluss (m ³ / h)	4249	Maximaler Strom(A) 400 V	4,21
Druck (mmca)	122,18	Motorschutz	IP55
Elektrische Leistung (kW)	2,45	Motorrahmengröße	90
Geschwindigkeit (U / min)	2892	Motorwirkungsgrad	IE3
Verstellgetriebe	VSD nicht erforderlich	Lufttemperaturgrenze	-20 °C → +120 °C
		Maximaler Strom(m ³ /h)	7800
		Geschwindigkeit(rpm)	2910
		Gewicht ca.(kg)	59
<ul style="list-style-type: none"> Daten am Punkt maximaler Effizienz 		Daten können sich ändern. Bitte beziehen Sie sich auf das	

TEILE

- 1 LÜFTER
- 2 ÜBERGANG
- 3 FLEXIBLE VERBINDUNG
- 4 SCHRÄGFUGE
- 5 ROHR AUF FUNDAMENT. NICHT GELIEFERT DURCH SYMAGA

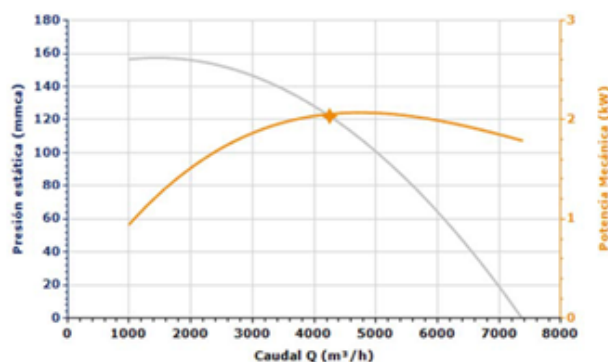

CMR-2380-
800-4T-30HP

ZUBEHÖR
BELÜFTUNGS-
SYSTEME

SYMAGA
SILOS

DATT 5.43
VERSION 2. 17/06/2021

COD. 30CMR23802

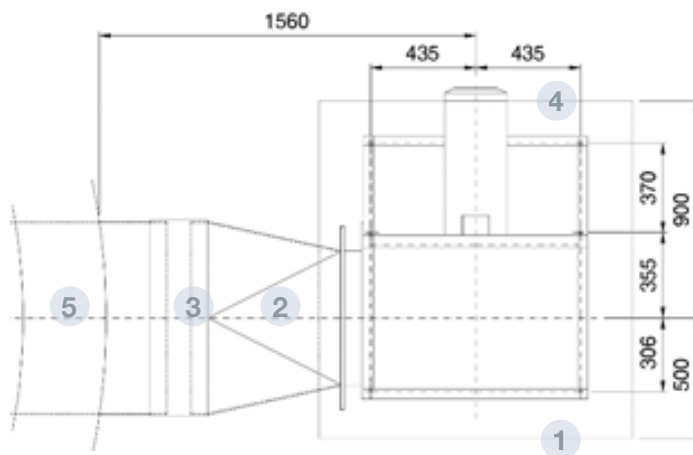
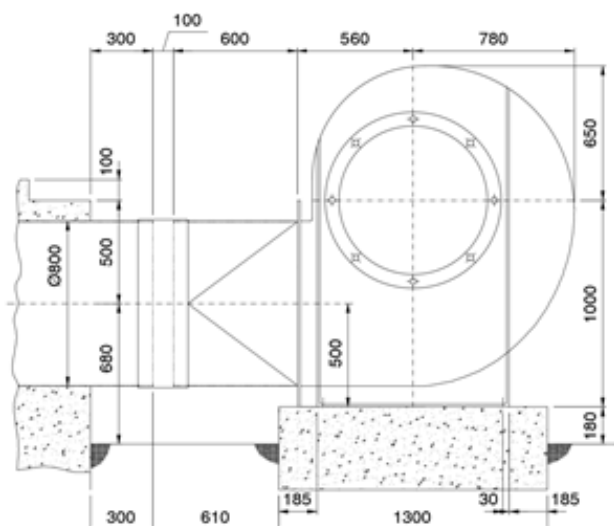

BESCHREIBUNG

Zentrifugallüfter mit dem Mitteldruck und einfacher Saugrohr von großer Robustheit, ausgestattet mit der Rückwärtsschaufelturbine. Korrosionsschutz in polymerisiertem Polyesterharz bei 190 °C.

Nach dem Entfetten mit phosphatfreier nanotechnologischer Behandlung.

Am Boden des Silos, außen platziert, entweder mit den Belüftungskanälen, einem belüfteten Konus oder einem gesamten Belüftungsbo-
den verbunden. Bei der Belüftung für ein Bunkersilo wird der Ventilator direkt an einen dafür vorbereiteten Bunkersektor angeschraubt.

TECHNISCHE MERKMALE		MOTORDATEN	
Effizienz	78,5%	Mechanische Nennleist.(kW)	22
Wirkungsgrad N	77,8	Hz /Phasen	50/3
Messkategorie	B	Motor (rpm)	1470
Effizienzklasse	gesamt	Pole	4
Spezifisches Verhältnis	1,02	Maximaler Strom(A) 230 V	41,00
Durchfluss (m ³ / h)	29118	Maximaler Strom(A) 400 V	23,80
Druck (mmca)	1877	Motorschutz	IP55
Elektrische Leistung (kW)	19,351	Motorrahmengröße	180
Geschwindigkeit (U / min)	1475	Motorwirkungsgrad	IE3
Verstellgetriebe	VSD nicht erforderlich	Lufttemperaturgrenze	-20 °C → +120 °C
ErP- Konformität	2015	Maximaler Strom(m ³ /h)	48000
		Geschwindigkeit(rpm)	1400
		Gewicht ca.(kg)	431
<ul style="list-style-type: none"> Daten am Punkt maximaler Effizienz 		Daten können sich ändern Bitte beziehen Sie sich auf das Motortypenschild	

TEILE

- 1 LÜFTER
- 2 ÜBERGANG
- 3 FLEXIBLE VERBINDUNG
- 4 SCHRÄGFUGE
- 5 ROHR AUF FUNDAMENT.NICHT GELIEFERT DURCH SYMAGA

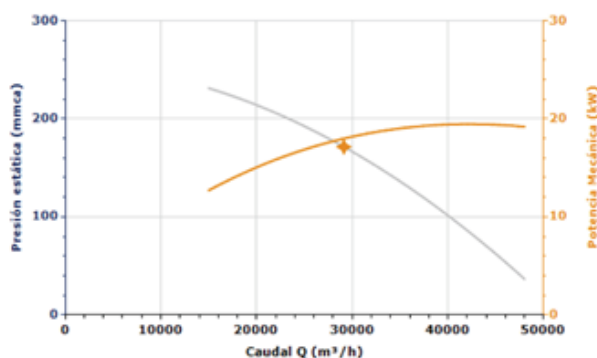

CMR-1445-2T-10HP

ZUBEHÖR
BELÜFTUNGS-
SYSTEME

SYMAGA
SILOS

DATT 5.41
VERSION 1
COD. 30CMR14452
14/10/2019

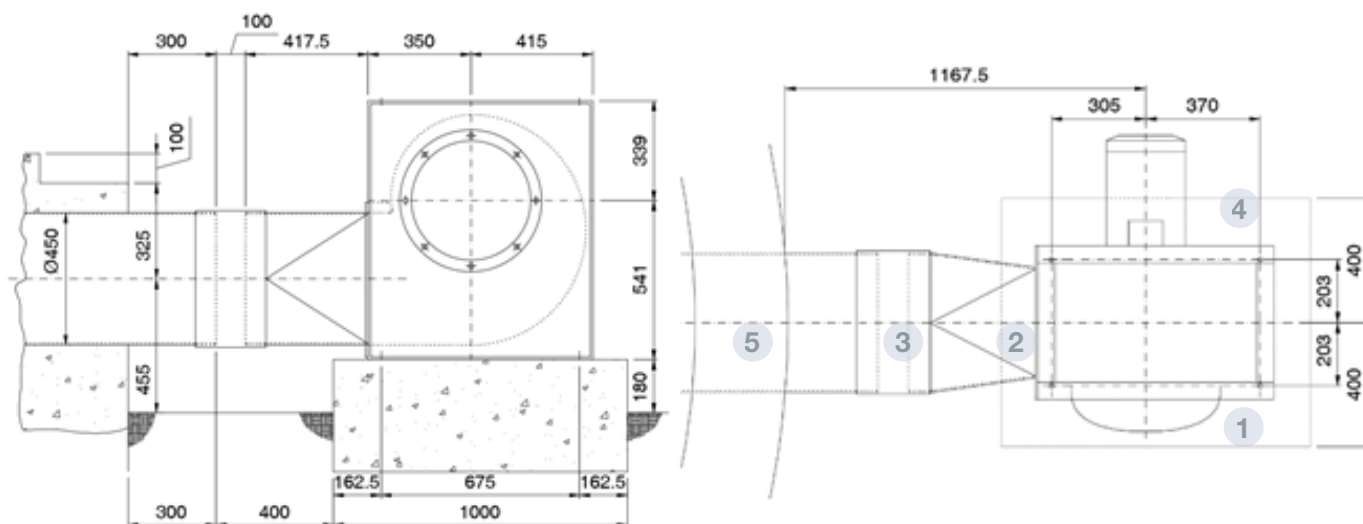

BESCHREIBUNG

Zentrifugallüfter mit dem Mitteldruck und einfacher Saugrohr von großer Robustheit, ausgestattet mit der Rückwärtschaufelturbine. Korrosionsschutz in polymerisiertem Polyesterharz bei 190 °C. Nach dem Entfetten mit phosphatfreier nanotechnologischer Behandlung.

TECHNISCHE MERKMALE		MOTORDATEN	
Effizienz	63,4%	Mechanische Nennleist.(kW)	7,50
Wirkungsgrad N	64,5	Hz /Phasen	50/3
Messkategorie	A	Motor (rpm)	2870
Effizienzklasse	statistisch	Pole	2
Spezifisches Verhältnis	1,02	Maximaler Strom(A) 230 V	14,10
Durchfluss (m ³ / h)	8951	Maximaler Strom(A) 400 V	8,17
Druck (mmca)	206,50	Motorschutz	IP55
Elektrische Leistung (kW)	7,94	Motorrahmengröße	132
Geschwindigkeit (U / min)	2879	Motorwirkungsgrad	IE3
Verstellgetriebe	VSD nicht erforderlich	Lufttemperaturgrenze	-20 °C → +120 °C
		Maximaler Strom(m ³ /h)	16500
		Geschwindigkeit(rpm)	2930
		Gewicht ca.(kg)	122
<ul style="list-style-type: none"> Daten am Punkt maximaler Effizienz 		<ul style="list-style-type: none"> Daten können sich ändernBitte beziehen Sie sich auf das Motortypenschild 	

TEILE

- 1 LÜFTER
- 2 ÜBERGANG
- 3 FLEXIBLE VERBINDUNG
- 4 SCHRÄGFUGE
- 5 ROHR AUF FUNDAMENT. NICHT DELIEFERT DURCH SYMAGA

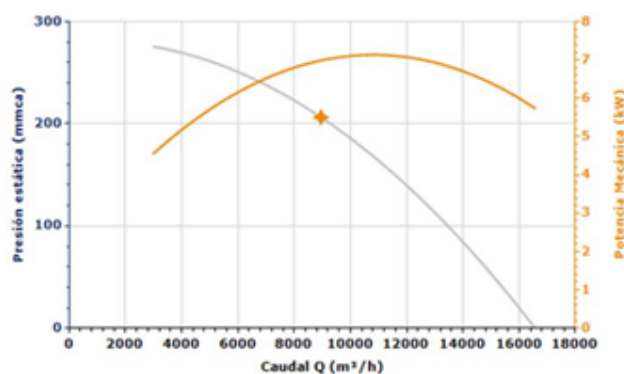

CMR-1650-2T-15HP

ZUBEHÖR
BELÜFTUNGS-
SYSTEME

SYMAGA
S I L O S

BLATT 5.42
VERSION 2. 17/06/2021

COD. 30CMR14452

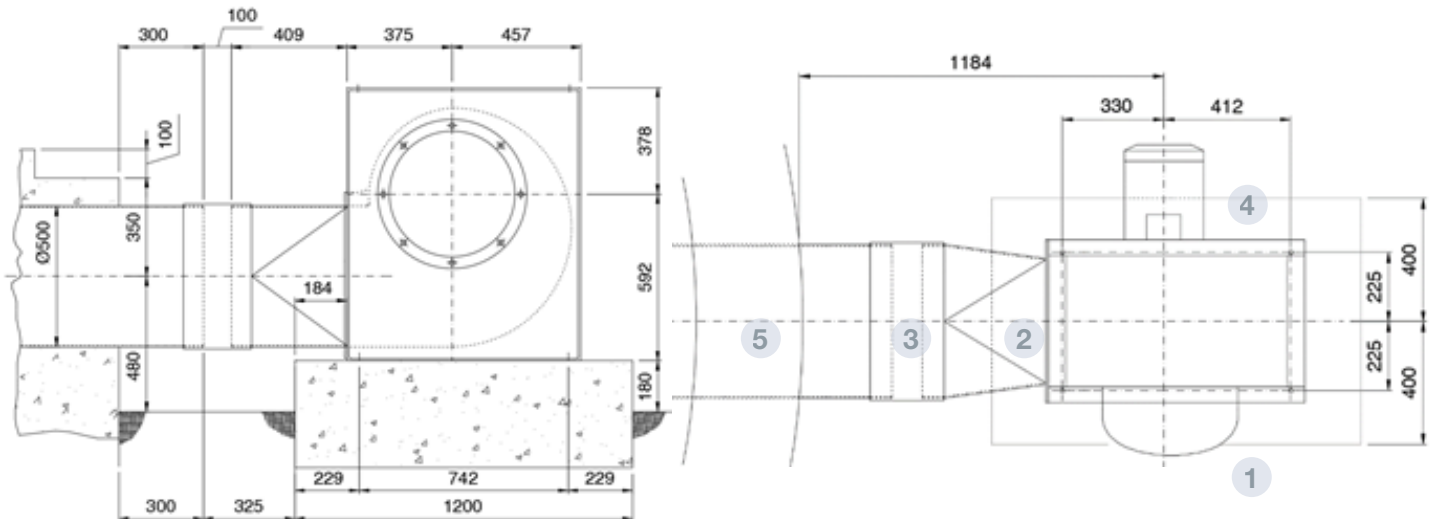

BESCHREIBUNG

Zentrifugallüfter mit dem Mitteldruck und einfacher Saugrohr von großer Robustheit, ausgestattet mit der Rückwärtsschaufelturbine. Korrosionsschutz in polymerisiertem Polyesterharz bei 190 °C.

Nach dem Entfetten mit phosphatfreier nanotechnologischer Behandlung.

Am Boden des Silos, außen platziert, entweder mit den Belüftungskanälen, einem belüfteten Konus oder einem gesamten Belüftungsboden verbunden. Bei der Belüftung für ein Bunkersilo wird der Ventilator direkt an einen dafür vorbereiteten Bunkersektor

TECHNISCHE MERKMALE		MOTORDATEN	
Effizienz	67,6%	Mechanische Nennleistung (kW)	11
Wirkungsgrad N	67,5	Hz /Phasen	50/3
Messkategorie	B	Motor (rpm)	2940
Effizienz-kategorie	gesamt	Pole	2
Spezifisches Verhältnis	1,02	Maximaler Strom(A) 230 V	20,00
Durchfluss (m ³ / h)	12602	Maximaler Strom(A) 400 V	11,60
Druck (mmca)	237,31	Motorschutz	IP55
Elektrische Leistung (kW)	12,05	Motorrahmengröße	160
Geschwindigkeit (U / min)	2941	Motorwirkungsgrad	IE3
Verstellgetriebe	VSD nicht erforderlich	Lufttemperaturgrenze	-20 °C → +120 °C
		Maximaler Strom(m ³ /h)	18850
		Geschwindigkeit (rpm)	2945
		Gewicht ca.(kg)	210
<ul style="list-style-type: none"> Daten am Punkt maximaler Effizienz 		<ul style="list-style-type: none"> Daten können sich ändern. Bitte beziehen Sie sich auf das Motortypenschild 	

TEILE

- 1 LÜFTER
- 2 ÜBERGANG
- 3 FLEXIBLE VERBINDUNG
- 4 SCHRÄGFUGE
- 5 ROHR AUF FUNDAMENT. NICHT GELIEFERT DURCH SYMAGA

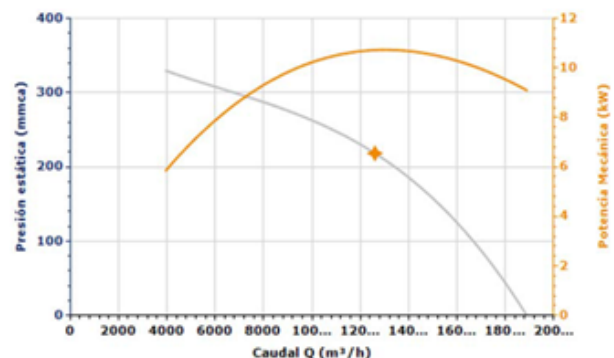

CMR-1240-2T-5,5HP

ZUBEHÖR
BELÜFTUNGS-
SYSTEME

SYMAGA
SILOS

BLATT 5.40
VERSION 2. 17/06/2021

COD. 30CMR12402

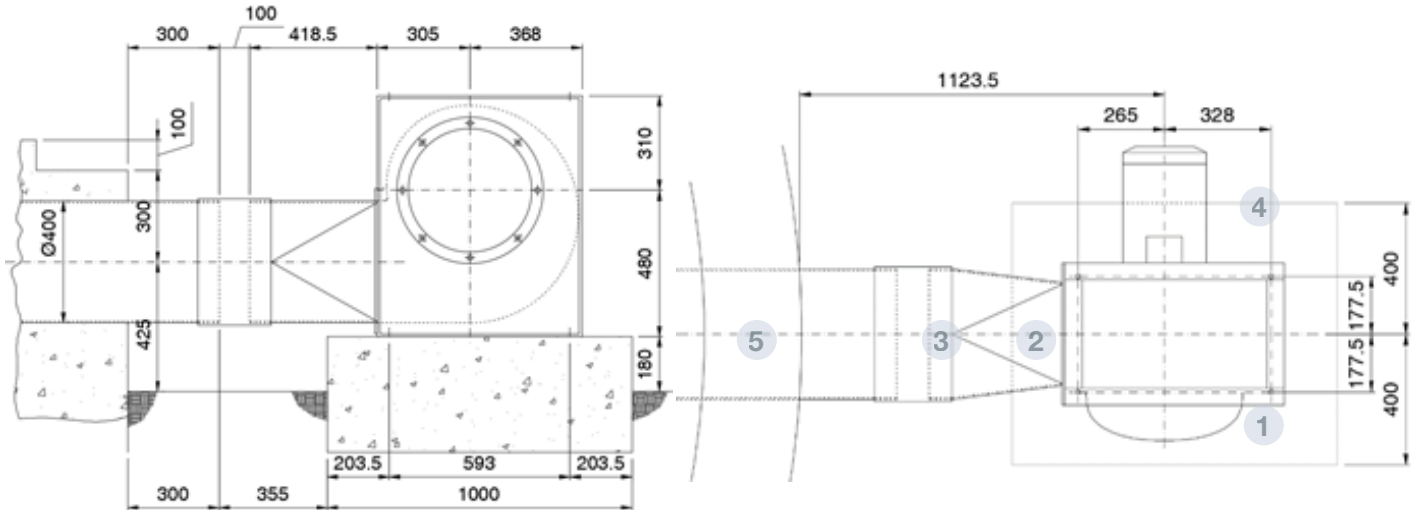

BESCHREIBUNG

Zentrifugallüfter mit dem Mitteldruck und einfacher Saugrohr von großer Robustheit, ausgestattet mit der Rückwärtsschaufelturbine. Korrosionsschutz in polymerisiertem Polyesterharz bei 190 °C.

Nach dem Entfetten mit phosphatfreier nanotechnologischer Behandlung.

Am Boden des Silos, außen platziert, entweder mit den Belüftungskanälen, einem belüfteten Konus oder einem gesamten Belüftungsboden verbunden. Bei der Belüftung für ein Bunkersilo wird der Ventilator direkt an einen dafür vorbereiteten Bunkersektor

TECHNISCHE MERKMALE		MOTORDATEN	
Effizienz	67,6%	Mechanische Nennleist.(kW)	4
Wirkungsgrad N	71,1	Hz /Phasen	50/3
Messkategorie	A	Motor (rpm)	2870
Effizienzkategorie	Statistisch	Pfosten	2
Spezifisches Verhältnis	1,02	Maximaler Strom(A) 230 V	13,00
Durchfluss (m ³ / h)	6744	Maximaler Strom(A) 400 V	7,50
Druck (mmca)	169,95	Motorschutz	IP55
Elektrische Leistung (kW)	4,62	Motorrahmengröße	112
Geschwindigkeit (U / min)	2871	Motorwirkungsgrad	IE3
Verstellgetriebe	VSD nicht erforderlich	Lufttemperaturgrenze	-20 °C → +120 °C
		Maximaler Strom(m ³ /h)	11100
		Geschwindigkeit(rpm)	2900
		Gewicht ca.(kg)	103
<ul style="list-style-type: none"> Daten am Punkt maximaler Effizienz 		<ul style="list-style-type: none"> Daten können sich ändern . Bitte beziehen Sie sich auf das Motortypenschild 	

TEILE

- 1 LÜFTER
- 2 ÜBERGANG
- 3 FLEXIBLE VERBINDUNG
- 4 SCHRÄGFUGE
- 5 ROHR AUF FUNDAMENT NICHT GELIEFERT DURCH SYMAGA

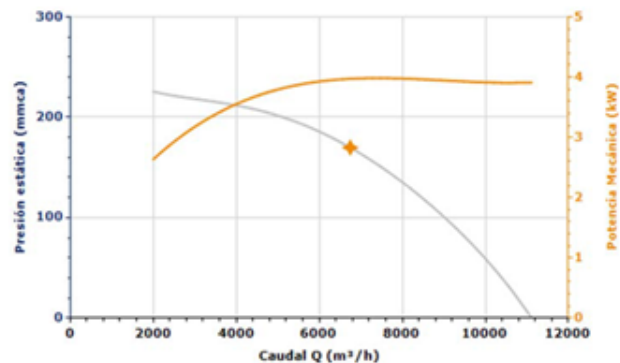



Büro und Fabrik:

Ctra. de Arenas km. 2.300
13210 Villarta de San Juan • Ciudad Real - Spanien
T: +34 926 640 475 • F: +34 926 640 294

Büro Madrid:

C/Azcona, 37 • 28028 Madrid - Spanien
T: +34 91 726 43 04 • F: +34 91 361 15 94

symaga@symaga.com
www.symaga.com